

Axes B, broches rotatives et table tournante

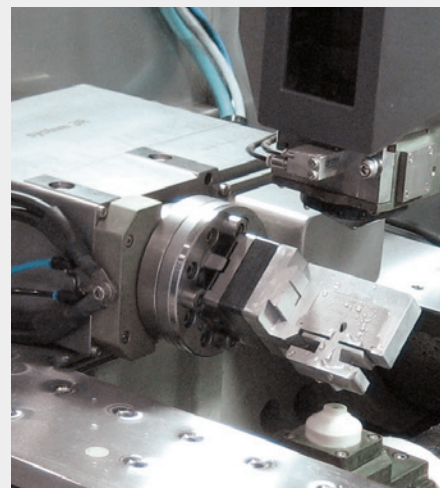
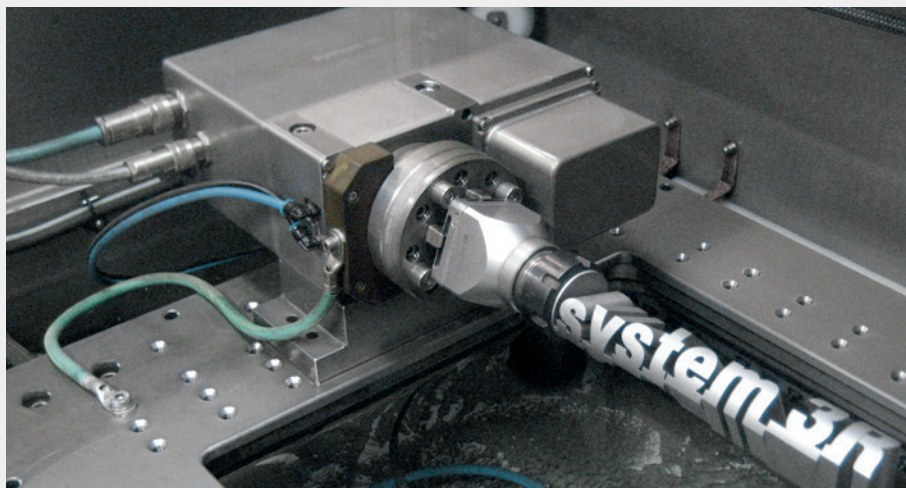

Axes B Macro

Axes B compacts avec mandrin Macro pneumatique.
Indexation de 0-360° avec pas minimal de 0,001°.
Raccordements pneumatiques pour ouverture/fermeture,
ainsi que verrouillage turbo/nettoyage par soufflage.

- Barre de traction requise 3R-605.1RS
- Précision d'indexation $\pm 0,003^\circ$ sans correction
- Plage de régimes 0-10 tours/minute
- Nettoyage automatique par soufflage des références Z
- Poids 18 kg.

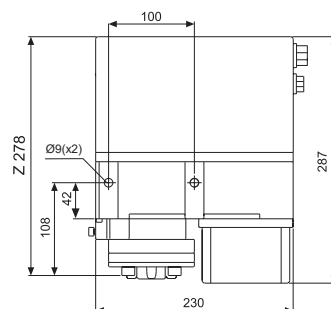
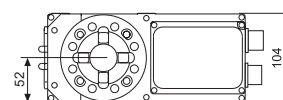

Axes B adaptés à la machine, 3R-60.360X

REMARQUE: Les unités sont commandées par la machine.
Au moment de la commande, indiquer la marque et le type de la machine.

Axe B neutre, 3R-60.360SA

Livré avec unité de commande séparée.

Kit de brosses de rechange, 3R-SSP100
(les mêmes pour tous les axes B).

Mandrin d'indexage automatique, Macro, D-30206

Mandrins pneumatiques intégrés pour supports Macro.
Peuvent également être utilisés dans des opérations de
fraisage et rectification sans forces de coupe élevées.

- Positions d'indexage automatiques submergées 4x90°
- Submersible
- Unité de commande appropriée D-30206-01 (non incluse)
- Ferrures 3R-A239 incluses.
- Poids 14 kg.

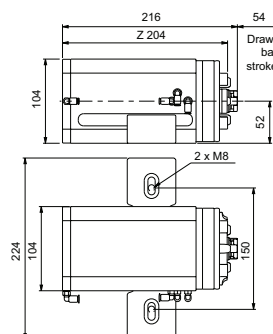

B-axis, rotating spindles & rotary table

Les très petites pièces, difficiles à fabriquer sur un tour ou une rectifieuse, peuvent être produites par électro-érosion à fil, avec une broche rotative sur la table de machine.

Broche rotative, 3R-6.600-VHS

À fixer sur un mandrin Macro horizontal ou vertical. Arrosage par la broche ou via un raccordement d'arrosage externe.

- Unité de commande incluse
- Barre de traction requise 3R-605.2RS
- Immersible
- Plage de régimes 60-1500 tours/minute
- Pression d'arrosage maximale à travers le mandrin 15 bars
- Pression d'arrosage maximale externe 40 bars
- Poids maximal de l'ébauche 2 kg
- Poids 9,5 kg.

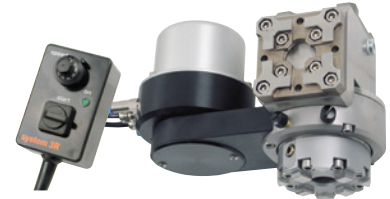

Broche rotative, 3R-6.300-EHS16

À fixer sur un mandrin Macro vertical. Arrosage par la broche ou via un raccordement d'arrosage externe. Douilles de serrage recommandées – Balzer EHS16, Regofix ER16 ou Tecnopinz ETS16.

- Unité de commande incluse
- La barre de traction est déterminée par le mandrin choisi
- Plage de régimes 60-2000 tours/minute
- Pression d'arrosage maximale à travers le mandrin 15 bars
- Pression d'arrosage maximale externe 80 bars
- Immersible
- Poids 10 kg.

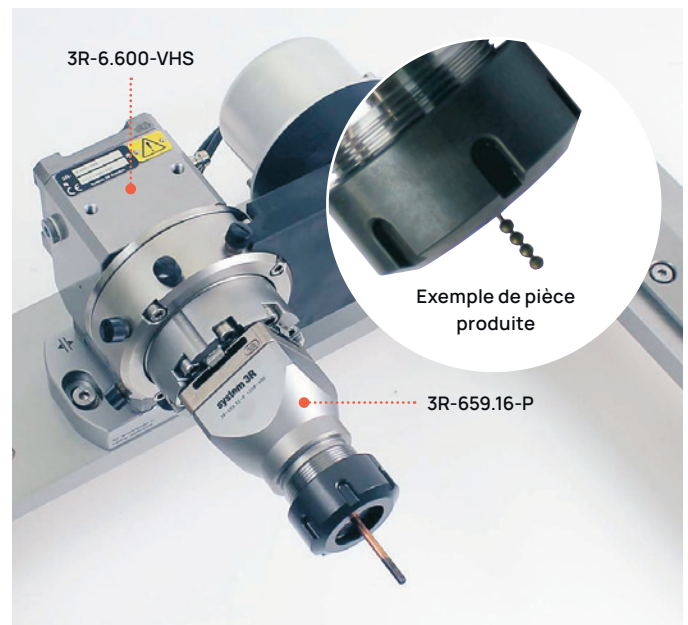

Table tournante, Matrix 185, D-30229-X

Table tournante avec interface Matrix 185.

REMARQUE: Les unités sont commandées par la machine.

Au moment de la commande, indiquer la marque et le type de la machine.

- Vitesse 8 tr/min (variable 0-8 tr/min)
- Charge maximale 300 kg.
- Submersible, IP68
- Poids 77 kg.

